

AUFBEWAHRUNGSSYSTEME FÜR RÖNTGENSCHUTZKLEIDUNG

Aufbewahrungssysteme für Röntgenschutzkleidung – ein täglicher Helfer

Allerdings muss dieser Helfer eine Reihe von grundlegenden Kriterien erfüllen, um Ihnen in der täglichen Arbeitspraxis von Nutzen zu sein:

- Bequemer & unkomplizierter Zugriff
- Geringster Platzbedarf
- Einfach durchzuführende Montage
- Übersichtliche Anordnung
- Sachgemäße und schonende Aufbewahrung



Unter diesen Aspekten haben wir die MAVIG Aufbewahrungssysteme für Sie konzipiert.

Funktionelle, teils modular aufgebaute Technik, die Ihnen in der räumlichen Planung größtmöglichen Spielraum bietet.

Wandsystem AW412

Stets griffbereit, dabei schonend und platzsparend aufbewahrt ist Ihre Dentalschürze (sowohl Front- als auch Panorama-Schürzen) oder Ihr Strahlenschutz-Drape dank diesem praktischen Wandsystem.

Funktionsgerechte Metallkonstruktion, lackiert in der Farbe medico-weiß (RAL 9002).

Wandsystem AW417

Die passende Lösung für die Aufbewahrung Ihrer Gonadenschürzchen RP643.

Übersichtlich angeordnet, bestimmen Sie auf einen Blick die richtige Schürzengröße für Ihren Patienten und nehmen mit einem Griff das passende Schürzchen aus dem Wandsystem, ohne davor oder dahinter hängende entfernen zu müssen.

Hochbelastbare Metallkonstruktion in der Farbe Cool White (RAL9016).

	AW412	AW417
Wandsystem	•	•
Fahrbares System	-	-
Abmessungen (H x B x T)	140 x 500 x 160 mm	80 x 365 x 215 mm
Ausladung	-	-
Ausführung als (für)	AW412 (Schürze/Drape)	AW417 (Gonadenschürzchen)
Max. Kapazität	1 (Schürze) / 2 (Drapes)	4 (verschiedene Größen)
Eigengewicht / Zuladung	1,5 kg / 10,0 kg	1,3 kg / 5,0 kg
Dentalschürzen	•	-
Gonadenschürzchen	-	•
Frontschürzen	-	-
Mäntel	-	-
Kostüme	-	-

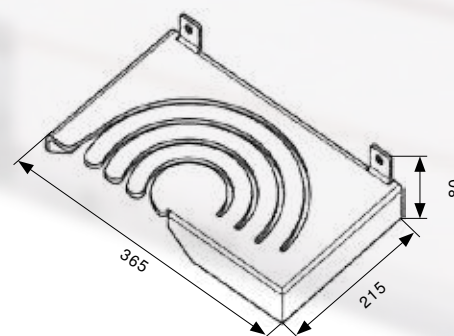
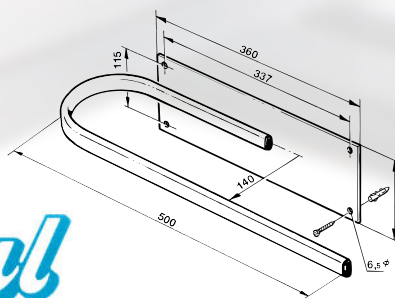

Boehm Medical

Hauptplatz 7
A-3452 Heiligeneich
office@boehm-medical.at www.boehm-medical.at

Tel.: 02275/ 20005
Fax.: 02275/ 20006



Spezialbügel AW 106

Kleiderbügel aus hochbelastbarem Material mit spezieller Formgebung eignet sich hervorragend für die Aufbewahrung einzelner Schürzen, Mäntel oder Kostüme.

Farbe: medico-weiß (RAL 9002)

Fahrbares System AW 423

Das mobile Aufbewahrungssystem AW423 ist leichtgängig, bequem und sicher zu bewegen.

Zur Stabilisierung verfügt es außerdem über Bremsen.

Funktionsgerechte Metallkonstruktion, lackiert in Farbe medico-weiß (RAL 9002), Schwenkbügel verchromt.

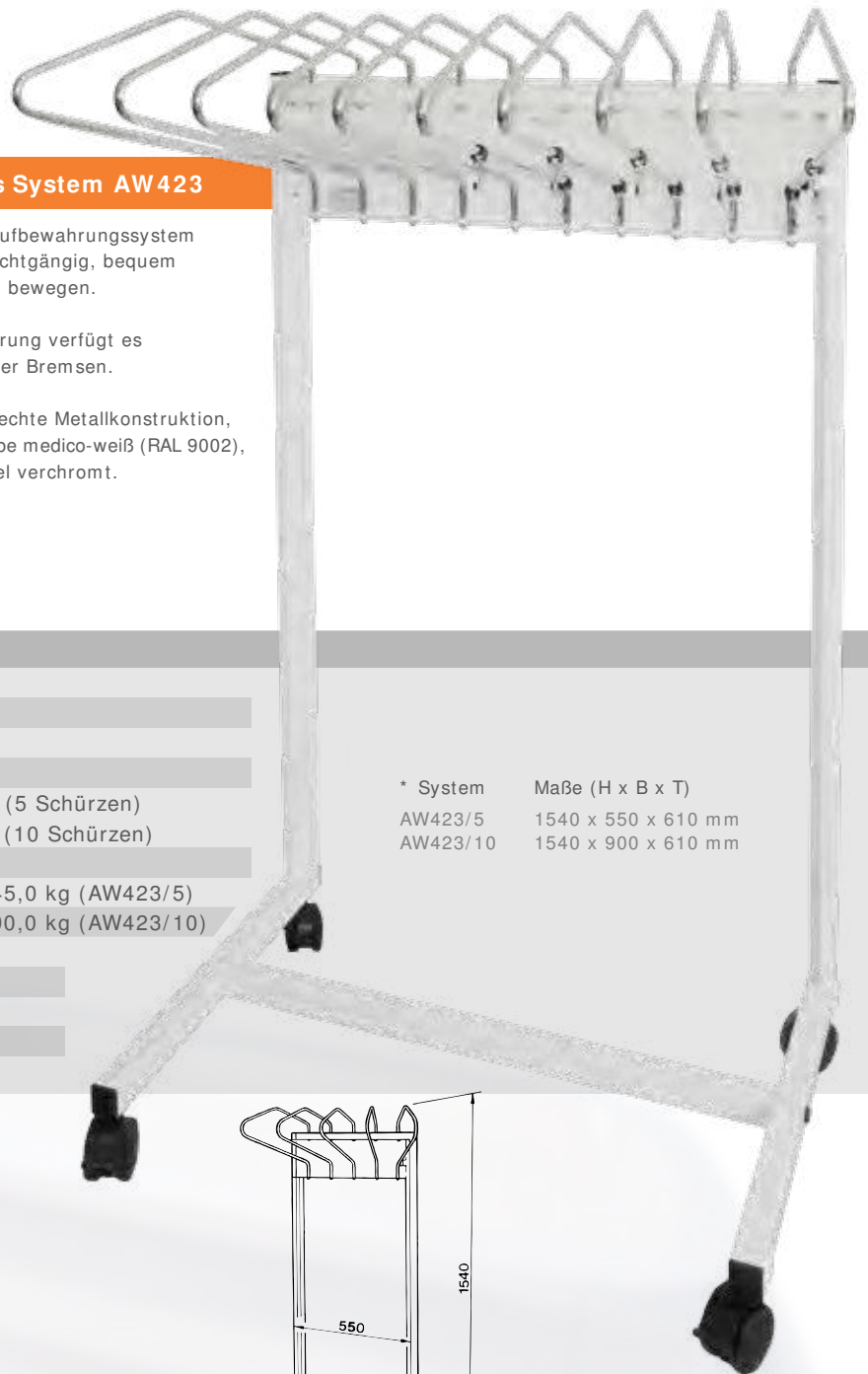

AW 106

-
-
520 x 90 mm
-
1
0,2 kg / 9,0 kg

-
-
-
-
-

AW 423

-
•
-*
630 mm
AW423/5 (5 Schürzen)
AW423/10 (10 Schürzen)
5 / 10
20,0 kg / 45,0 kg (AW423/5)
25,0 kg / 90,0 kg (AW423/10)

-
-
-
-
-

* System Maße (H x B x T)
AW423/5 1540 x 550 x 610 mm
AW423/10 1540 x 900 x 610 mm

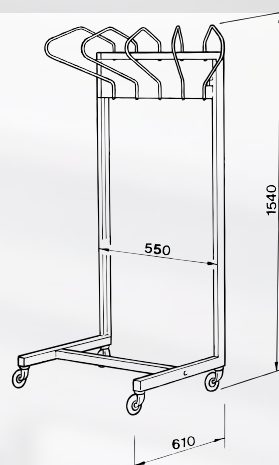
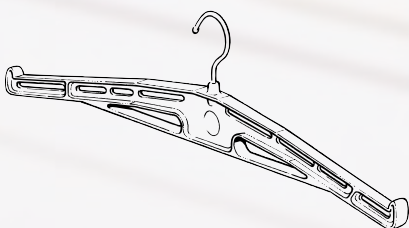

AUFBEWAHRUNGSSYSTEME FÜR RÖNTGENSCHUTZKLEIDUNG

Tipp

Erhöhen Sie die Lebensdauer Ihrer Röntgenschutzkleidung, indem Sie von Anfang an auf die korrekte Aufbewahrung achten:

Die Kleidung darf niemals gefaltet, über Kanten gelegt oder an unzuweckmäßigen Hakenleisten aufgehängt werden! Auch die direkte Nähe von Wärmequellen ist zu vermeiden. Die Nutzung von beschädigter Strahlenschutzkleidung ist gefährlich! Dies ist besonders kritisch, weil Schäden am innenliegenden Strahlenschutzmaterial meist nicht oder sehr spät bemerkt werden. Überprüfen Sie daher in regelmäßigen Abständen die intakte Schutzwirkung!



Wandsystem AW421/ 1

Wenn Sie ein Kleidungsstück mit geringster Ausladung verstauen möchten, empfiehlt sich dieses System.

Funktionsgerechte Metallkonstruktion, lackiert in Farbe medico-weiß (RAL 9002), Schwenkbügel verchromt.

	AW 421 / 1
Wandsystem	•
Maße (H x B)	205 x 85 mm
Ausladung	630 mm
Ausführung als (für)	AW421-1
Max. Kapazität	1
Eigengewicht / Zuladung	1,2 kg / 12,0 kg
Frontschürzen	•
Mäntel	•
Kostüme	•

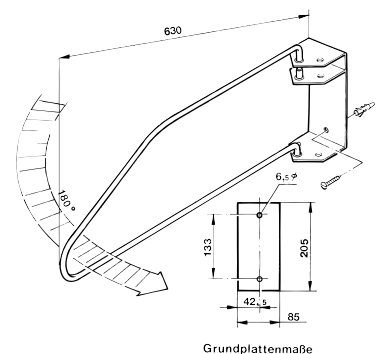

Bohm Medical

Hauptplatz 7
A-3452 Heiligeneich
office@boehm-medical.at

Tel.: 02275/ 20005
Fax.: 02275/ 20006
www.boehm-medical.at

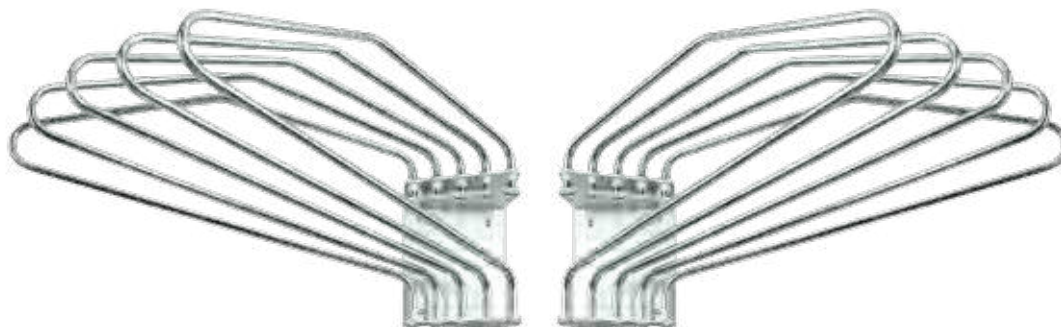

Wandsystem AW419

Das Wandsystem mit Bestnoten bei Anwenderfreundlichkeit und Stauraum.

Die fünf schwenkbaren Chrombügel bieten Ihnen einen Aktionsradius von 180°. Parallel zueinander an die Wand geklappt, schaffen die Bügel Ihnen dagegen wieder Platz im Raum.

Benötigen Sie ein Wandsystem für bis zu 10 Kleidungsstücke und dies bei optimaler Platzausnutzung und bestem Anwenderkomfort? Dann sind Sie mit der Kombination der Systeme AW419-R und AW419-L ausgezeichnet bedient. Die Grundplattenform erlaubt eine nahtlose Montage der beiden Racks nebeneinander.

Funktionsgerechte Metallkonstruktion, lackiert in Farbe medico-weiß (RAL 9002), Schwenkbügel verchromt.

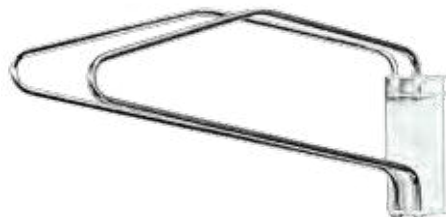

Wandsystem AW421/ 2 & / 3

Je nach Ausführung ein Wandsystem für die sachgerechte Aufbewahrung von zwei bzw. drei Kleidungsstücken.

Sie können die Bügel bis zu 180° auseinanderfächern sowie maximal zwei Bügel zu einer Seite flach an die Wand klappen.

Funktionsgerechte Metallkonstruktion, lackiert in Farbe medico-weiß (RAL 9002), Schwenkbügel verchromt.



AW 421/ 2 & AW421/ 3

- 205 x 85 mm
- 630 mm
- AW421-2-R (Rechtsanschlag)
- AW421-2-L (Linksanschlag)
- AW421-3
- 2 / 3
- 1,7 kg / 24,0 kg (AW421-2)
- 2,2 kg / 36,0 kg (AW421-3)

AW 419

- 205 x 148 mm
- 670 mm
- AW419-R (Rechtsanschlag)
- AW419-L (Linksanschlag)
- 5
- 4,3 kg / 60,0 kg

Rock Haken AW427

Zur Aufbewahrung von Kostümröcken ergänzen Sie bitte die Systeme AW419, AW421 und AW423 mit unseren Spezial-Haken. Diese können problemlos, auch nachträglich, an den Chrombügeln montiert werden.

Bitte prüfen Sie aber zuerst, ob Ihr Kostümrock auch mit Schlaufen ausgestattet ist. Dies ist leider nicht bei allen Herstellern der Fall.

